

※競技方法に一部変更がございます。予めご了承下さい。

◆競技方法

- 男子・女子ともに、Bクラス・Cクラス・+100クラスは申込組数の都合により、クラスを統合して開催します。
- 各クラス順位決めの予選リーグを行ない、その後全ペアで決勝トーナメントを行ないます。
- ポイントは予選リーグ・決勝トーナメントのすべてにおいて15ポイントの1ゲーム先取です。
- タイムアウトは1ゲーム1回30秒です。
- 各試合ごとの間隔はウォーミングアップを含めて2分です。
- レンズ式(プラスチック)のアイガードを着用して下さい。
- シューズはノンマーキングシューズ(靴底の色がコートに付着してしまわないもの)を使用して下さい。
- その他詳細については、JARA競技規則に基づいて行ないます。

◆審判方法

- 敗者主審・副審の2審制で行ないます(*審判に自信がない方もいますので、皆様のご協力をお願い致します。また、アピールは極力控えてフェアプレーをお願い致します)。
- 第1試合の審判は第3試合の方々になります。
- ゲームの進行をスムーズに行うために、審判の方はウォーミングアップ(ゲーム間)・タイムアウトの時間を正確に計っていただきますようご協力をお願い致します。
- 試合終了後は速やかに本部までにスコアカードをご返却下さい。
- その他詳細については、JARA競技規則に基づいて行ないます。

◆受付方法

- 受付は9:15までをお願い致します(*開場・受付開始9:00)。
- 参加者・観戦者の方は、1階入口右側のエレベーターで5階マシンルームフロアへお上がり下さい。
- なるべく開会式からご参加していただきますようご協力をお願い致します(初戦まで時間が空くとは思いますが、他の参加者の応援をしたり、参加者同士でお話をしたりと楽しい時間をたくさん過ごしていただきたいと思ひます)。

7th YMCA DOUBLES 参加者一覧

◆男子OPENクラス

望野 将司	(YMCA東陽町)
望野 雄司	(YMCA東陽町)
宮園 大輝	(スパ白金)
高瀬 裕一郎	(スパ白金)
飯島 晃治	(ティップネス国領)
矢嶋 孝洋	(ダイドー)
斎藤 豊	(ルネサンス野田)
光山 徹	(ルネサンス野田)
平泉 裕	(IRT JAPAN)
船谷 貞夫	(IRT JAPAN)
植木 大樹	(ダイドー)
久保田 貴洋	(ダイドー)
山本 豊	(YMCA東陽町)
工藤 成輝	(名鉄セントラル大曽根)
佐々木 亨	(IRT JAPAN)
嶋倉 成利	(IRT JAPAN)
渡邊 貢一	(コナミ北上尾)
青木 法保	(ダイドー)
星野 淳	(A1町田)
松永 剛祐	(A1町田)
幸寺 司	(YMCA東陽町)
浦野 佳也	(YMCA東陽町)
大西 孝義	(セントラル住ノ江)
川端 博志	(セントラル住ノ江)

◆女子OPENクラス

高井 美子	(YMCA東陽町)
高島 瑞穂	(スパ白金)
保坂 麻里	(スパ白金)
嶋崎 真美	(スパ白金)
柴田 麻由	(スパ白金)
木村 百合香	(スパ白金)
小林 澄江	(コムズ)
高原 瑞穂	(ゴールドジム馬車道)
宮沢 光枝	(YMCA東陽町)
鈴木 信子	(YMCA東陽町)
南野 佐代子	(ティップネス国領)
高橋 真実	(ティップネス国領)
関口 美佐江	(コナミ津田沼)
北風 未来	(IRT JAPAN)
大田原 富江	(シグマ)
幸寺 ゆみ子	(YMCA東陽町)
大角 久美子	(ティップネス船橋)
蓼沼 理恵	(ティップネス船橋)
岩井 いづみ	(IRT JAPAN)
望野 郁代	(YMCA東陽町)
倉持 肇子	(ビバ)
土橋 真貴子	(ビバ)
石田 智美	(コナミ北上尾)
増田 純子	(サンモール旭)

◆男子B・+100クラス

海老原 奨	(法政大学)
平山 優	(スパ白金)
越川 勝成	(サンモール旭)
相田 達也	(コナミ津田沼)
小宮 富司雄	(ビバ)
伊藤 太一	(ビバ)
關口 友彬	(スパ白金)
松島 忠如	(スパ白金)
大石 守	(法政大学)
凌 勇樹	(法政大学)
田中 直人	(スパ白金)
佐藤 信人	(スパ白金)
水野 裕太	(法政大学)
小西 正意	(立教大学)
末永 孝史	(コムズ)
高橋 明	(コムズ)

◆女子B・Cクラス

柴田 綾子	(コムズ)
竹内 瑞枝	(コムズ)
村上 恭子	(ビバ)
下村 淑	(ビバ)
近藤 淳美	(YMCA東陽町)
河野 晴美	(YMCA東陽町)
末木 よしの	(法政大学)
渡邊 亜紗実	(法政大学)
岡田 奈保子	(ルネサンス野田)
大越 裕代	(ルネサンス野田)

※男子・女子ともに、Bクラス・Cクラス・+100クラスは申込組数の都合により、クラスを統合して開催します

●男子OPENクラス

・第1ブロック

	平泉 裕 (IRT JAPAN) 船谷 貞夫 (IRT JAPAN)	幸寺 司 (YMCA東陽町) 浦野 佳也 (YMCA東陽町)	大西 孝義 (セントラル住ノ江) 川端 博志 (セントラル住ノ江)
平泉 裕 (IRT JAPAN) 船谷 貞夫 (IRT JAPAN)		1	5
幸寺 司 (YMCA東陽町) 浦野 佳也 (YMCA東陽町)			9
大西 孝義 (セントラル住ノ江) 川端 博志 (セントラル住ノ江)			

・第2ブロック

	望野 将司 (YMCA東陽町) 望野 雄司 (YMCA東陽町)	飯島 晃治 (ティップネス国領) 矢嶋 孝洋 (ダイドー)	斎藤 豊 (ルネサンス野田) 光山 徹 (ルネサンス野田)
望野 将司 (YMCA東陽町) 望野 雄司 (YMCA東陽町)		2	6
飯島 晃治 (ティップネス国領) 矢嶋 孝洋 (ダイドー)			10
斎藤 豊 (ルネサンス野田) 光山 徹 (ルネサンス野田)			

・第3ブロック

	宮園 大輝 (スパ白金) 高瀬 裕一郎 (スパ白金)	植木 大樹 (ダイドー) 久保田 貴洋 (ダイドー)	佐々木 亨 (IRT JAPAN) 嶋倉 成利 (IRT JAPAN)
宮園 大輝 (スパ白金) 高瀬 裕一郎 (スパ白金)		3	7
植木 大樹 (ダイドー) 久保田 貴洋 (ダイドー)			11
佐々木 亨 (IRT JAPAN) 嶋倉 成利 (IRT JAPAN)			

・第4ブロック

	山本 豊 (YMCA東陽町) 工藤 成輝 (名鉄セントラル大曽根)	渡邊 貢一 (コナミ北上尾) 青木 法保 (ダイドー)	星野 淳 (A1町田) 松永 剛祐 (A1町田)
山本 豊 (YMCA東陽町) 工藤 成輝 (名鉄セントラル大曽根)		4	8
渡邊 貢一 (コナミ北上尾) 青木 法保 (ダイドー)			12
星野 淳 (A1町田) 松永 剛祐 (A1町田)			

◎順位の決定方法

1)勝数 → 2)得失点差 → 3)ジャンケン

・決勝トーナメント

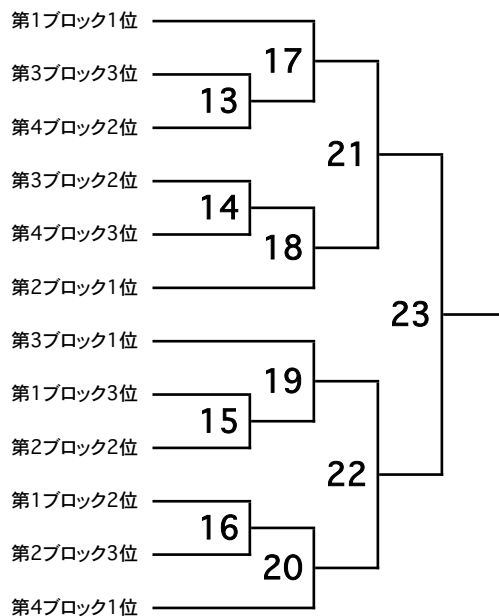

●女子OPENクラス

・第1ブロック

	高井 美子 (YMCA東陽町) 高島 瑞穂 (スバ白金)	南野 佐代子 (ティップネス国領) 高橋 真実 (ティップネス国領)	大角 久美子 (ティップネス船橋) 蓼沼 理恵 (ティップネス船橋)
高井 美子 (YMCA東陽町) 高島 瑞穂 (スバ白金)		A	E
南野 佐代子 (ティップネス国領) 高橋 真実 (ティップネス国領)			I
大角 久美子 (ティップネス船橋) 蓼沼 理恵 (ティップネス船橋)			

・第2ブロック

	柴田 麻由 (スバ白金) 木村 百合香 (スバ白金)	宮沢 光枝 (YMCA東陽町) 鈴木 信子 (YMCA東陽町)	倉持 肇子 (ビバ) 土橋 真貴子 (ビバ)
柴田 麻由 (スバ白金) 木村 百合香 (スバ白金)		B	F
宮沢 光枝 (YMCA東陽町) 鈴木 信子 (YMCA東陽町)			J
倉持 肇子 (ビバ) 土橋 真貴子 (ビバ)			

・第3ブロック

	小林 澄江 (コムズ) 高原 瑞穂 (ゴールドジム馬車道)	岩井 いづみ (IRT JAPAN) 望野 郁代 (YMCA東陽町)	石田 智美 (コナミ北上尾) 増田 純子 (サンモール旭)
小林 澄江 (コムズ) 高原 瑞穂 (ゴールドジム馬車道)		C	G
岩井 いづみ (IRT JAPAN) 望野 郁代 (YMCA東陽町)			K
石田 智美 (コナミ北上尾) 増田 純子 (サンモール旭)			

・第4ブロック

	保坂 麻里 (スバ白金) 嶋崎 真美 (スバ白金)	関口 美佐江 (コナミ津田沼) 北風 未来 (IRT JAPAN)	大田原 富江 (シグマ) 幸寺 ゆみ子 (YMCA東陽町)
保坂 麻里 (スバ白金) 嶋崎 真美 (スバ白金)		D	H
関口 美佐江 (コナミ津田沼) 北風 未来 (IRT JAPAN)			L
大田原 富江 (シグマ) 幸寺 ゆみ子 (YMCA東陽町)			

◎順位の決定方法

1)勝数 → 2)得失点差 → 3)ジャンケン

・決勝トーナメント

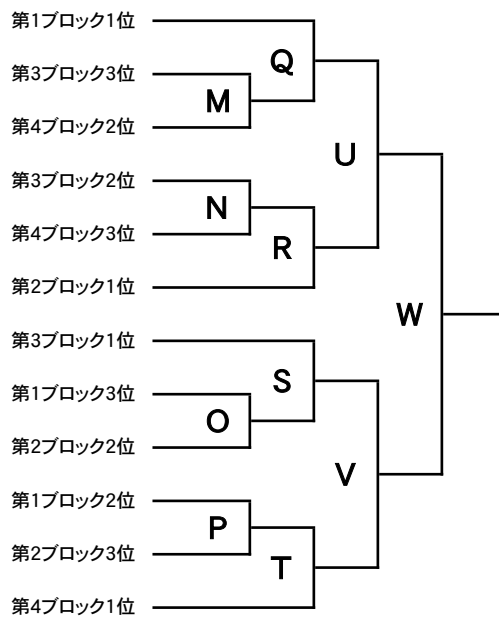

●男子B・+100クラス

・第1ブロック

	海老原 奨 (法政大学) 平山 優 (スバ白金)	越川 勝成 (サンモール旭) 相田 達也 (コナミ津田沼)	大石 守 (法政大学) 凌 勇樹 (法政大学)	末永 孝史 (コムズ) 高橋 明 (コムズ)
海老原 奨 (法政大学) 平山 優 (スバ白金)		あ	お	け
越川 勝成 (サンモール旭) 相田 達也 (コナミ津田沼)			こ	か
大石 守 (法政大学) 凌 勇樹 (法政大学)				い
末永 孝史 (コムズ) 高橋 明 (コムズ)				

・第2ブロック

	小宮 富司雄 (ビバ) 伊藤 太一 (ビバ)	関口 友彬 (スバ白金) 松島 忠如 (スバ白金)	田中 直人 (スバ白金) 佐藤 信人 (スバ白金)	水野 裕太 (法政大学) 小西 正意 (立教大学)
小宮 富司雄 (ビバ) 伊藤 太一 (ビバ)		う	き	さ
関口 友彬 (スバ白金) 松島 忠如 (スバ白金)			し	く
田中 直人 (スバ白金) 佐藤 信人 (スバ白金)				え
水野 裕太 (法政大学) 小西 正意 (立教大学)				

◎順位の決定方法

1)勝数 → 2)得失点差 → 3)ジャンケン

・決勝トーナメント

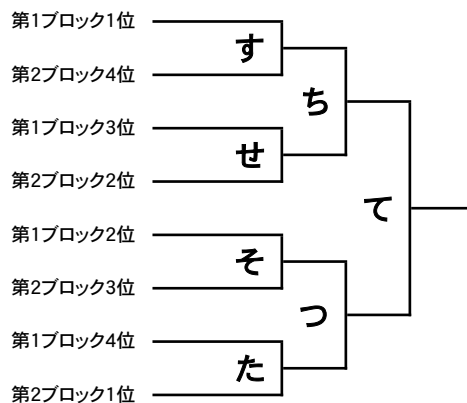

●女子B・Cクラス

	柴田 綾子 (コムズ) 竹内 瑞枝 (コムズ)	村上 恭子 (ビバ) 下村 淑 (ビバ)	近藤 淳美 (YMCA東陽町) 河野 晴美 (YMCA東陽町)	末木 よしの (法政大学) 渡邊 亜紗実 (法政大学)	岡田 奈保子 (ルネサンス野田) 大越 裕代 (ルネサンス野田)
柴田 綾子 (コムズ) 竹内 瑞枝 (コムズ)		ア	ウ	オ	キ
村上 恭子 (ビバ) 下村 淑 (ビバ)			ケ	ク	エ
近藤 淳美 (YMCA東陽町) 河野 晴美 (YMCA東陽町)				イ	カ
末木 よしの (法政大学) 渡邊 亜紗実 (法政大学)					コ
岡田 奈保子 (ルネサンス野田) 大越 裕代 (ルネサンス野田)					

◎順位の決定方法

1)勝数 → 2)得失点差 → 3)ジャンケン

・決勝トーナメント

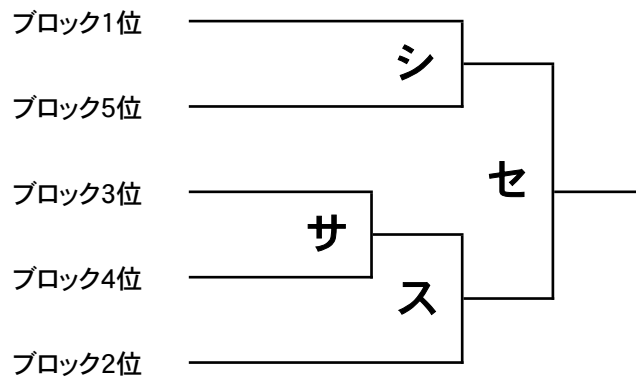

7th YMCA DOUBLES

タイムテーブル

	コート③	コート④	コート⑤
9:00	開場・受付開始		
9:15	開会式		
9:30	A	ア	イ
9:50	B	あ	い
10:10	C	う	え
10:30	D	ウ	エ
10:50	1	E	お
11:10	2	F	か
11:30	3	G	オ
11:50	4	H	カ
12:10	5	I	き
12:30	6	J	く
12:50	7	K	キ
13:10	8	L	ク
13:30	9	け	こ
13:50	10	さ	し
14:10	11	ケ	コ
14:30	12	M	N
14:50	す	O	P
15:10	せ	そ	た
15:30	13	14	サ
15:50	15	16	Q
16:10	R	S	T
16:30	17	18	シ
16:50	19	20	ス
17:10	U	V	ち
17:30	21	22	つ
17:50	W	セ	
18:10	23	て	
18:45	閉会式		
19:45	最終退館		

※試合の進行状況によって変更になる場合がございます